

## MARCADORA ML1711

Cabezal marcador para marcado profundo de piezas de grandes dimensiones e ideal para sistemas de integración.

### CARACTERÍSTICAS

- Área de marcado 170 x 110 mm.
- Para integración en cadenas de montaje.
- Punzón electroneumático o eléctrico (4-6 bares).
- Velocidad hasta 7,5 caracteres por segundo.
- Cabezal marcador neumático: N14,N14G,N20,N20G,N34.
- Cabezal marcador eléctrico: S6.
- Cable de robótica de 3,5 metros, con posibilidad a medida.
- Con soporte motorizado (opcional).
- Tornillo micrométrico (opcional).
- Protector (opcional).
- Comunicación con control CYMAQ AS200, AS400.
- Bajo mantenimiento.

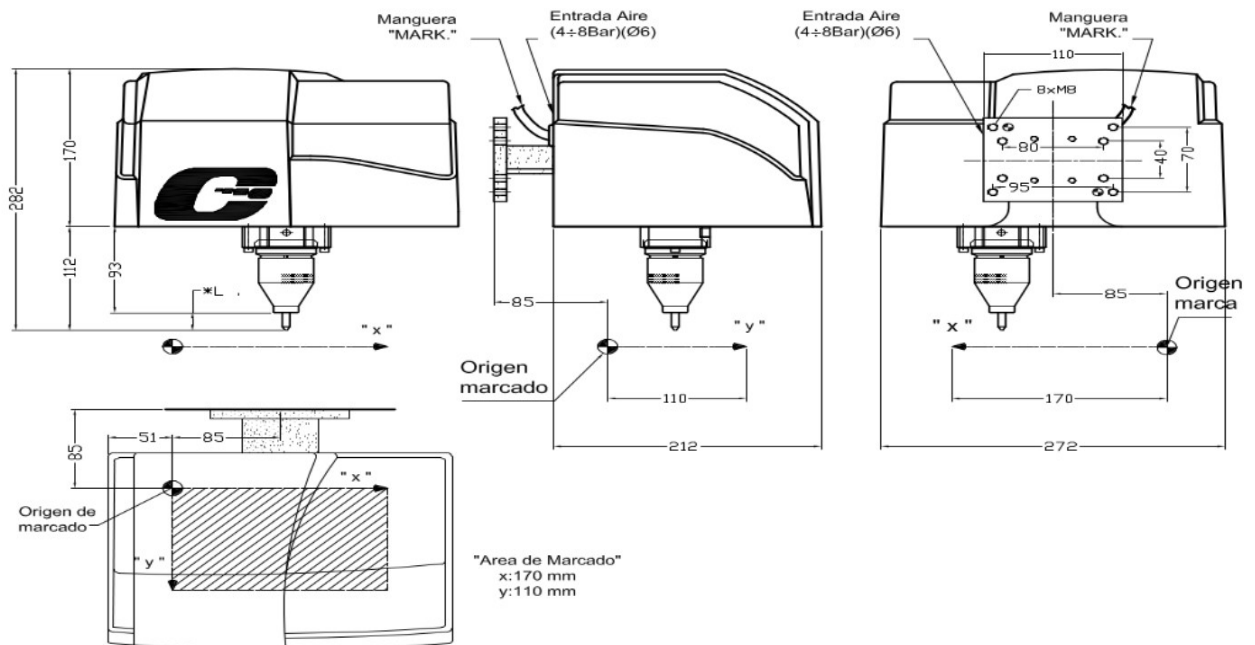

Área	Dimensiones (mm)			Peso
	X x Y	Ancho	Profundo	
170 x 110	272	212	282	7,5

